



[WWW.SLAMMSCOOTERS.COM](http://WWW.SLAMMSCOOTERS.COM)

Podívejte se na náš web, kde najdete aktuální informace, novinky a užitečné rady ke všem výrobkům Slamm!

MODEL: **SL0525**

MODELS: **SL1020, SL1025**

UK BY STATESIDE SKATES, UNIT 6 RAANS ROAD,  
AMERSHAM, BUCKINGHAMSHIRE, UK HP6 6FT

EU IMPORT BY STATESIDE SKATES, EUROPE APS, OMEGA 6, HINNERUP, SOFTEN, DENMARK, 8382

Podpora produktu: [support@statesideskates.co.uk](mailto:support@statesideskates.co.uk)

# SLAMM SCOOTERS

## NÁVOD K OBSLUZE

MODELŮ: **SL0525, SL1020, SL1115, SL1420, SL1630, SL1715, SL1765, SL1025**



### VAROVÁNÍ!

ČESKY

PŘED POUŽITÍM SI PŘEČTĚTE PŘILOŽENÝ MANUÁL.  
VŽDY NOSTE BEZPEČNOSTNÍ HELMU A CHRÁNIČE.  
PROSÍM ZJISTĚTE SI VŠE POTŘEBNÉ INFORMACE PRO JÍZDU  
NA TOMTO TYPU PRODUKTU.

# GRATULUJEME KE KOUPI KOLOBĚŽKY SLAMMI!

Než vyrazíte, je třeba vědět několik věcí, které vám pomohou vytěžit z vaší koloběžky maximum a pomůže vám jí správně udržovat.

## INSTRUKCE K SESTAVENÍ

**Poznámka: K SESTAVENÍ KOLOBĚŽKY NUZNÝ DOSPĚLÝ**

# 1. ZAČÍNÁME

Vybalte koloběžku z krabice a zkontrolujte, zda jsou přítomny všechny části zobrazené níže. Kromě toho doporučujeme použít dva 36 mm klíče nebo nastavitelný klíč (není součástí dodávky) pro správné nastavení náhlavní soupravy (V PŘÍPADĚ ZÁVITOVÉ VIDLICE).

Koloběžku můžete nastavit bez vnějších klíčů, ale je těžší udržet matice náhlavní soupravy zabezpečené a dosáhnout správného nastavení náhlavní soupravy.

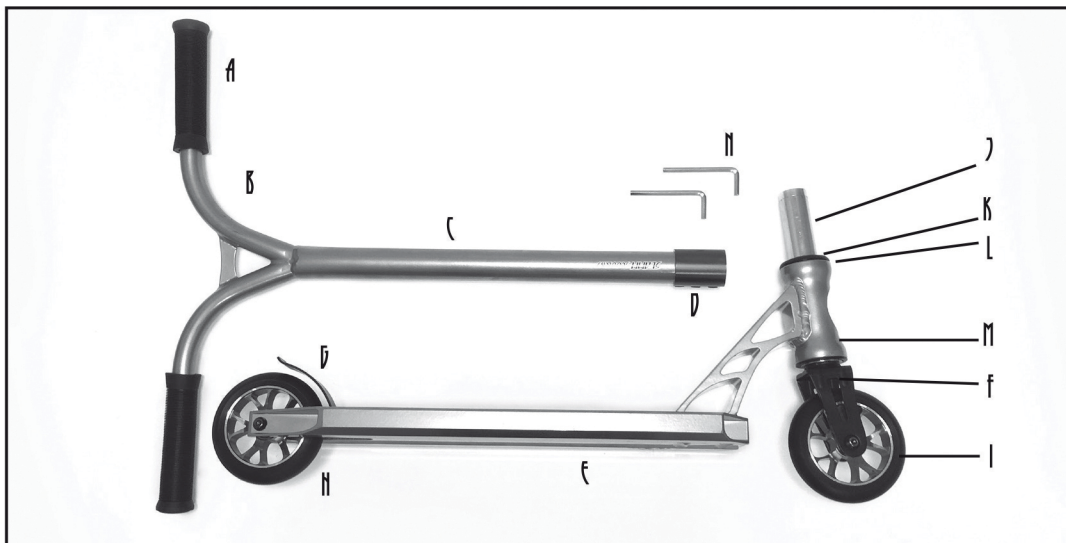

- A) Bar Grips - madla
- B) Bars - říditka
- C) Řídková tyč
- D) Objímka
- E) Deska
- F) Vidlice
- G) Flex brzda
- H) Zadní kolečko
- I) Přední kolečko
- J) Kompresní objímka
- K) Prachová krytka
- L) Vrchní ložisko/headset
- M) Spodní ložisko/headset
- N) Montážní klíče - imbusy

# 7. NASTAVENÍ ŘÍDÍTEK

Dalším krokem je připevnění řídítek k vidlici.

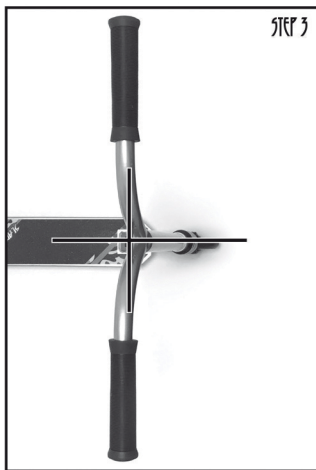

**Krok 1:** Nasuňte řídítka na konec vidlice. Pokud je objímka utažena, povolte všechny upínací šrouby pomocí 5 mm imbusového klíče, který je součástí dodávky.

**Krok 2:** Zajistěte, aby zadní část objímky byla v jedné linii s otvorem v zadní části dřívku řídítek, což umožňuje rovnoměrné sevření svorky na řídítkách. Posuňte řídítka dolů, aby spodní část lišty lícovala s horní maticí/podložkou headsetu. Nyní je na vás, abyste se ujistili, že jsou řídítka rovně nasazená, než je utáhnete.

**Krok 3:** Ujistěte se, že přední kolo je rovně s deskou se šipkou na vidlici směřující dopředu. Nyní držte kolo v klidu a srovnejte řídítka tak, aby byly kolmé k desce / kolu. Udržujte vše rovně a mírně utáhněte šroub spodní svorky tak, aby řídítka zůstala v poloze na dřívku vidlice.

**Krok 4:** Postupně utahujte šrouby, jeden po druhém a utahujte všechny šrouby stejným tlakem. Pokračujte v utahování šroubů, dokud nejsou řídítka zcela bezpečně uchycena. Před každým použitím vždy zkontrolujte pevné utažení objímky řídítek a předního kola.

TOP TIP!

UJISTĚTE SE, ŽE JSOU ŘÍDÍTKA ZCELA ZATLAČENA DOLŮ NA HEADSET, COŽ POMŮŽE ZABRÁNIT UVOLNĚNÍ HEADSETU.



# 3. ZÁVĚREČNÁ KONTROLA

Nyní jste téměř připraveni skatovat! Než uděláte cokoli jiného, zkontrolujte, zda jsou všechny ostatní zajišťovací matice a šrouby pevně utažené, brzda funguje správně a kolečka jsou v pořádku. Nemějte strach, pokud se kolečka netočí úplně dobře, ložiska se točí lépe během zátěže.

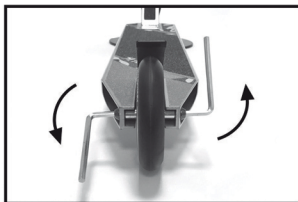

## ÚDRŽBA

**Aby vaše koloběžka vypadala stále skvěle a měla špičkový výkon, postupujte podle těchto tipů:**

Koloběžku skladujte na suchém místě.

Po každém použití koloběžku očistěte měkkým vlhkým hadříkem. Při čištění nepoužívejte rozpouštědla ani bělidla!

Pokud vaše koloběžka navlhne, ujistěte se, že jste vysušili všechny kovové části, abyste zabránili rezivění!

Pravidelně čistěte a mažte ložiska náhlavní soupravy - tato ložiska jsou nejvíce namáhána a pokud nejsou dobře udržována, mohou se poškodit.

Postupem času se ložiska zhoršují a opotřebovávají a je třeba je vyměnit kvůli povaze freestyle koloběžky.

Náhradní díly si můžete zakoupit ve většině obchodů a webů pro freestyle koloběžky.

Pro vlastní bezpečnost používejte pouze originální náhradní díly - Neprovádějte žádné konstrukční změny!

Kolečka jsou osazena uzavřenými ložisky, které nevyžadují z počátku promazávání.

Můžete je však čistit otřením hadříku od prachu a špíny.

Kola by měla být vyměněna, pokud jsou opotřebovaná nebo poškozená. Tomu můžete pomoci pravidelným otáčením kol zepředu dozadu

a plynulým brzděním. Neblokujte zadní kolo při brzdění, protože to způsobí plošku na kolečku a kolečko poté během jízdy drncá.

Podívejte se na vedlejší obrázek, jak správně brzdit, zabráníte tím zablokováním kolečka.

**DŮLEŽITÉ!** Před použitím koloběžku musíte řádně zkontrolovat!

Zkontrolujte konstrukci koloběžky, desku, kolečka a říditka před každým použitím!

Zkontrolujte všechny šrouby, zda jsou správně dotažené a všechny matice zda správně drží.

**NEPOUŽÍVEJTE KOLOBĚŽKU, POKUD JE POŠKOZENÁ!**

**UVĚDOMTE SI PROSÍM, ŽE SAMOJISTÍCÍ ZÁVITY A ŠROUBY MOHOU ZTRÁCET ČASEM NA EFEKTIVNOSTI!**

Kola se budou časem opotřebovávat a bude třeba je vyměnit. Pomocí imbusových klíčů 5 mm, které jsou součástí balení,

uvolněte nápravu, kterou měníte, poté demontujte nápravu. Zapamatujte si, jak byly nainstalované podložky.

Vyjměte kolečko a vyměňte ho za nové. Opačným postupem kolečko namontujte zpět.

**GO  
SHRED!**



# VAROVÁNÍ!

**VÝROBEK SE MONTÁŽ DOPLŇKŮ** - Dospělý musí pomáhat dětem při sestavování nebo úpravách koloběžky.

Tento výrobek není vhodný pro děti do 8 let.

100 kg Maximální hmotnost jezdce

Vždy noste plné ochranné pomůcky včetně přilby, zápěstí, kolen a loketních chráničů!

Ujistěte se, že vám helma sedí a je správně utažená.

Při jízdě na koloběžce vždy noste uzavřenou špičku.

Jezděte na hladkém povrchu, mimo auta a silnice, kde je provoz.

Vyhnete se ostrým nárazům, patníkům, dírám a náhlým změnám povrchu, jinak by se koloběžka mohla náhle zastavit!

Vždy se vyhýbejte povrchům s pískem, šterkem, špinou, listím a jinými nečistotami.

**VŽDY** se vyhýbejte vodě nebo používání skútru ve vlhkém prostředí. Mokré počasí zhoršuje trakci, brzdění a viditelnost.

Nejezděte na koloběžce v noci nebo ve špatném světle.

Vyhýbejte se kopcům a nadměrným rychlostem spojeným s jízdou z kopce.

Brzda se během používání zahřívá. Po brzdění se nedotýkejte brzdy.

Dodržujte dopravní předpisy a obecná nařízení. Dávejte pozor na ostatní jezdce či chodce.

Nepoužívejte koloběžku, pokud je poškozena. Okamžitě vyměňte opotřeбенé nebo poškozené díly!

Před každou jízdou zkontrolujte, zda jsou všechny části pevné a správně fungují.

Koloběžka je zkonstruována pro použití jednou osobou najednou. Nedovolte, aby na skútru jezdila více než jedna osoba současně!

Pro vlastní bezpečnost používejte pouze originální náhradní díly - Neprovádějte žádné konstrukční změny!

## INSTRUKCE PRO POUŽÍVÁNÍ

Uchopte řídítka rukou, položte jednu nohu na palubu a druhou nohu na zem.

Věnujte pozornost svému okolí a ujistěte se, že je váš jízdni prostor volný.

Kopněte dozadu nohou vedle skútru, pro pohyb, akci opakujte, kopáním udržujte pohyb

Chcete-li zastavit nebo zpomalit, položte patu kopající nohy na brzdu nad zadním kolem.

Při rychlé jízdě nebude možné okamžitě zastavit! Budte opatrní a vyhnete se extrémním situacím.

Nezatáčejte řídítka příliš ostře, jinak hrozí pád z koloběžky.

## OMEZENÁ ZÁRUKA

Na tuto koloběžku je poskytována záruka 90 dní, s výjimkou běžného opotřeбенí, jako jsou kola, ložiska nebo hlavové složení - headset.

**Tato záruka se nevztahuje na poškození způsobená:**

Nesprávné použití nebo v rozporu s doporučeným nebo schváleným použitím, nesprávná montáž nebo údržba nebo normální opotřeбенí

Nesprávná instalace kol, kuličkových ložisek, pružin, paluby a dalších částí skútru

Vnější příčiny, například nárazy na obrubníky, bariéry, překážky a náhlé nebo nadměrné síly nebo namáhání

Nesprávné opravy a úpravy

Tento výrobek vyhovuje normě EN14619:2015

**VAROVÁNÍ** Pokud na svém skútru jezdíte způsobem, který na výrobek působí velkými silami a stresy, nevztahuje se na něj záruka. Koloběžka je navržena tak, aby splňovala příslušné bezpečnostní normy, ale vyvíjení extrémní síly při jízdě, může vést k předčasnému opotřeбенí všech dílů!

## BUĎTE OPATRNÍ!

Uvidíte lidi, jak dělají triky a triky. Jsou to lidé, kteří na skútrech cvičí velmi dlouho. Nezkoušejte něco, dokud nejste připraveni!

Neustále pevně držte řídítka

# HEADSET - KOMPRESNÍ SYSTÉM - NÁVOD

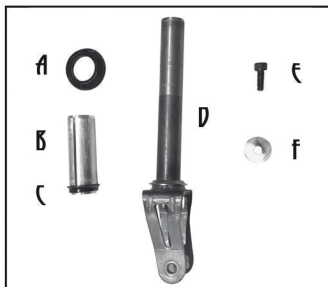

Polo-integrované headsety je nutné vzájemně dotáhnout aby správně fungovaly. Kompresní systém poskytuje tento potřebný tlak, aby pomohl ložiskům sedět na místě pevně a rovně. Při správném nastavení umožňuje tento systém ložiskům volně a plynule se otáčet a současně eliminuje veškeré výkyvy, který se běžně vyskytují v headset systémech za závitem. Vnitřní ložiska jsou spotřebním materiálem a budou se muset časem měnit, aby headset fungoval co nejlépe.

A- Prachová krytka B- Kompresní objímka C- Kompresní podpložka  
D- Vidlice E- Šroub F- Podložka šroubu

## JAK NASTAVIT HEADSET



Headset musí být správně nastaven, aby podával co nejlepší výkon a aby vyhovoval jezdci. Pokud zakolísá, je příliš volný nebo příliš těsný, postupujte podle níže uvedených jednoduchých pokynů a nastavte jej podle preferencí jezdce.

**Krok 1:** Povolte 2-3 upínací šrouby objímky imbusem velikosti 5 mm a vytáhněte řídítka z vidlice.

**Krok 2:** Vyhledejte nastavovací šroub na horní části vidlice, vložte imbusový klíč. Držte podložku stále, aby se neotočila, a otočením imbusového klíče upravte headset. Udržujte slot zarovnaný s hrdlem konektoru palubní desky.

Chcete-li headset utáhnout, otočte imbusovým klíčem ve směru hodinových ručiček a uvolněte ji otočením proti směru hodinových ručiček.

Po nastavení by se náhlavní souprava měla snadno otáčet, ale nemělo by docházet k žádnému pohybu ani tuhému pocitu při otáčení.

Jakmile je headset nastaven, opakujte krok 1 pozpátku, abyste koloběžku znovu sestavili.

# ÚDRŽBA LOŽISEK HEADSETU

Asistence dospělého nutná!

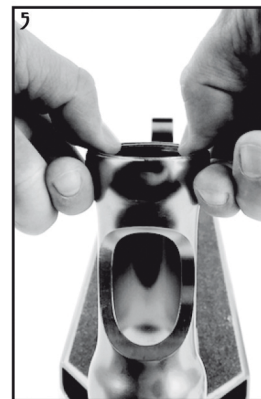
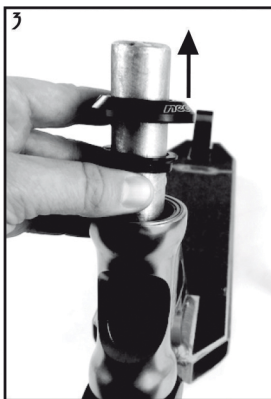

**Krok 1:** Sundejte říditka dle postupu na předchozí stránce.

**Krok 2:** Najděte nastavovací šroub s vnitřním šestihranem na horní hraně vidlice a vložte imbusový klíč 5 mm do hlavy šroubu. Držte podložku headsetu nehybně, aby se neotočila, a otáčejte imbusovým klíčem proti směru hodinových ručiček, dokud seřizovací šroub zcela neodejme z horního víčka.

**Krok 3:** Odstraňte prachovou podložku a kompresní podložku a vyndejte vidlici z desky.

**Krok 4:** Opatrně demontujte vnitřní ložiska (horní a dolní). Po vyjmutí ložisek zkontrolujte stav a z ložisek i sedla ložiska odstraňte nečistoty nebo starý mazut suchým hadříkem.

**Krok 5:** Znovu namontujte ložiska.

**Krok 6:** Obrácením předchozích kroků znovu sestavte kompresní systém a proveďte správné nastavení podle pokynů na předchozí stránce.